

ECOFLOW

LFP-Akku

| Benutzerhandbuch

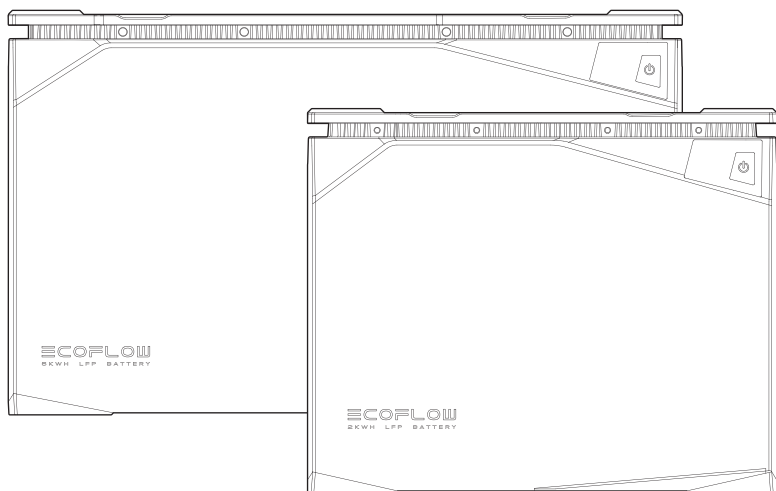

Haftungsausschluss

Bitte lesen Sie dieses Benutzerhandbuch und stellen Sie sicher, dass Sie es vollständig verstehen, bevor Sie das Produkt verwenden. Bitte bewahren Sie dieses Benutzerhandbuch zum späteren Nachschlagen auf. Jede unsachgemäße Verwendung dieses Produkts kann zu schweren Verletzungen des Benutzers oder anderer Personen, zu Schäden am Produkt oder zum Verlust von Eigentum führen. Durch die Verwendung dieses Produkts wird angenommen, dass der Benutzer alle Bedingungen und Inhalte dieses Benutzerhandbuchs verstanden, anerkannt und akzeptiert hat, und dass er für eine falsche Verwendung und alle daraus resultierenden Folgen verantwortlich ist. EcoFlow lehnt hiermit jegliche Haftung für Verluste ab, die darauf zurückzuführen sind, dass der Benutzer das Produkt nicht dem Benutzerhandbuch entsprechend verwendet hat.

In Übereinstimmung mit den Gesetzen und Vorschriften hat EcoFlow das endgültige Recht, dieses Dokument und alle zugehörigen Dokumente für dieses Produkt zu interpretieren. Aktualisierungen, Überarbeitungen oder Streichungen des Inhalts werden, falls erforderlich, ohne vorherige Ankündigung vorgenommen, und die Benutzer können die offizielle Website von EcoFlow besuchen, um die neuesten Informationen über das Produkt zu erhalten.

1. Sicherheitshinweise

1.1 Verbote

1. Es ist strengstens verboten, diese Batterie in der Nähe von Wärmequellen wie Feuer oder Heizöfen zu platzieren.
2. Tauchen Sie diese Batterie nicht in Wasser. Verwenden Sie diese Batterie nicht bei Regen, in feuchter oder nasser Umgebung.
3. Es ist verboten, diese Batterie in einer Umgebung mit starker statischer Aufladung oder starken Magnetfeldern zu verwenden.
4. Es ist verboten, diese Batterie in irgendeiner Weise zu zerlegen oder mit scharfen Gegenständen zu durchstechen.
5. Es ist verboten, die Plus- und Minuspole des Akkus direkt mit Drähten oder anderen Metallgegenständen zu verbinden.
6. Es ist verboten, die Batteriezellen zu demontieren oder auszutauschen.
7. Es ist verboten, schwere Gegenstände außer einem anderen EcoFlow LFP-Batterie auf dieser Batterie zu stapeln.
8. Es ist verboten, diese Batterie in einer ungelüfteten oder staubigen Umgebung zu platzieren.

1.2 Allgemeine Hinweise

1. Verwenden Sie keine unzulässigen Komponenten oder Zubehörteile. Bitte wenden Sie sich an autorisierte EcoFlow-Vertriebsstellen, um weitere Informationen über zugelassene Komponenten und Zubehör zu erhalten.
2. Wenn die Batterie beschädigt ist oder die Batteriezellen freiliegen, versuchen Sie nicht, sie selbst zu reparieren. Die Überprüfung und Reparatur sollte von einem autorisierten EcoFlow-Reparaturzentrum durchgeführt werden.
3. Im Falle eines versehentlichen Auslaufens von Chemikalien im Inneren dieser Batterie dürfen Sie diese weder berühren noch einatmen. Bei versehentlichem Kontakt mit Haut oder Augen mit viel sauberem Wasser waschen und sofort einen Arzt aufsuchen.
4. Betreiben Sie die Batterie nicht, wenn Sie Metallgegenstände wie Uhren, Halsketten oder Armbänder tragen, um versehentliche Kurzschlüsse zu vermeiden. Sollte diese Batterie in Brand geraten, verwenden Sie sofort einen Feuerlöscher oder ein Feuerlöschgerät mit Wasser oder Sprühnebel, Sand, eine Löschdecke, einen Trockenpulver-Feuerlöscher oder einen Kohlendioxid-Feuerlöscher.
5. Wenn die Batterie bei der ersten Verwendung defekt erscheint oder einen ungewöhnlichen Geruch entwickelt, verwenden Sie die Batterie nicht weiter und geben Sie sie an den Verkäufer zurück.
6. Wenn diese Batterie während des Gebrauchs versehentlich ins Wasser fällt, legen Sie sie an einen sicheren, offenen Ort und halten Sie sich von ihr fern, bis sie vollständig getrocknet ist. Diese Batterie darf nicht wiederverwendet werden und muss gemäß den Entsorgungsmethoden in Abschnitt 8.2 dieses Benutzerhandbuchs entsorgt werden.
7. Wenn der Ladevorgang die reguläre Ladezeit überschreitet, sollte der Ladevorgang abgebrochen werden. Eine Überladung kann dazu führen, dass die Batterie überhitzt, raucht, sich verformt oder brennt.
8. Diese Batterie sollte außerhalb der Reichweite von Kindern und Haustieren aufbewahrt werden.

1.3 Vorsichtsmaßnahmen bei der Handhabung

1. Verwenden Sie beim Umgang mit dieser Batterie die rutschfesten Metallgriffe, um sie richtig zu handhaben.
2. Achten Sie beim Umgang mit der Batterie darauf, dass sie ordnungsgemäß gesichert ist und flach aufliegt.
3. Gehen Sie bitte vorsichtig damit um.

2. EcoFlow-App

Mit der EcoFlow-App können Sie Ihr modulares EcoFlow Power-System kabellos steuern, überwachen und anpassen. Download unter: <https://download.ecoflow.com/app>

Datenschutzrichtlinie

Durch die Verwendung von EcoFlow-Produkten, -Anwendungen und -Diensten erklären Sie sich mit den Nutzungsbedingungen und der Datenschutzrichtlinie von EcoFlow einverstanden, die Sie über den Abschnitt „Über“ auf der Seite „Benutzer“ der EcoFlow-App oder auf der offiziellen EcoFlow-Website unter <https://www.ecoflow.com/policy/terms-of-use> und <https://www.ecoflow.com/policy/privacy-policy> einsehen können.



EcoFlow-App

3. Inhalt der Schachtel

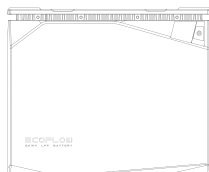

LFP-Batterie

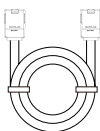

LFP Batterie-Stromkabel

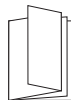

Benutzerhandbuch
und Garantiekarte

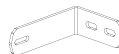

Klemme für Wandmontage



Schrauben

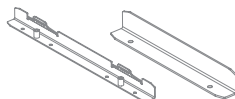

Montageband



4. Batterie-Spezifikationen

4.1 Allgemeine Informationen

	5 kWh LFP-Batterie	2 kWh LFP-Batterie
Nettogewicht	Ca. 40,6 kg (89,5 lbs)	Ca. 17,1 kg (37,7 lbs)
Abmessungen	19,7 x 10,2 x 11,8 Zoll 500 x 260 x 300 mm	13,7 x 7,8 x 11,2 Zoll 348 x 198 x 285 mm
Nennkapazität	5120Wh(100Ah)	2048Wh(40Ah)
Nennspannung	51,2 V	51,2 V
Konfiguration	16 S1P	16 S2P
Ladeschlussspannung	57,6 V	57,6 V
Entladeschlussspannung	40 V	40 V
Max. anhaltender Ladestrom	80 A	32 A
Max. anhaltender Entladestrom	100 A	80 A
Batterie-Chemie	LiFePO ₄	LiFePO ₄
Lebenszyklus	3.500 Zyklen bis 80 % Kapazität	3.000 Zyklen bis 80 % Kapazität
IP-Schutzart	IP54	IP54

4.2 Zykluskurve

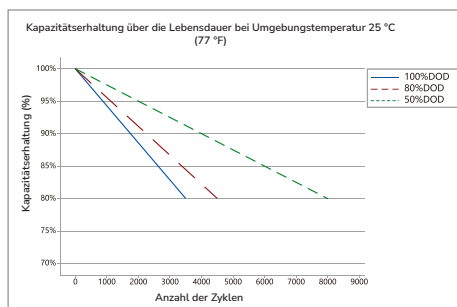

5 kWh LFP-Batterie

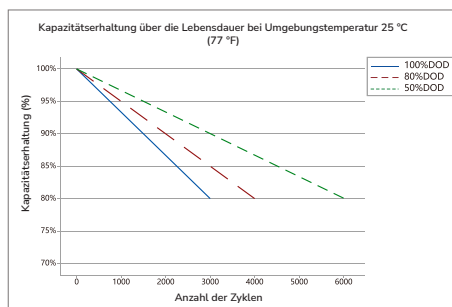

2 kWh LFP-Batterie

*Um die Lebensdauer der Batterie zu verlängern, wird empfohlen, sie teilweise zu laden und zu entladen, d. h. mit einer Tiefenentladung (DOD) von weniger als 80 %. Die DOD ist das Verhältnis zwischen der Menge der Entladung der Batterie und der Nennkapazität der Batterie.

4.3 Betriebstemperatur

	5 kWh LFP-Batterie	2 kWh LFP-Batterie
Entladetemperaturbereich	-20 °C bis 50 °C (-4 °F bis 122 °F)	-20 °C~50 °C (-4 °F~122 °F)
Ladetemperaturbereich	-20 °C bis 50 °C (-4 °F bis 122 °F) (automatische Erwärmung unter 0 °C (32 °F))	-20 °C~50 °C (-4 °F~122 °F) (automatische Erwärmung unter 0 °C (32 °F))
Luftfeuchtigkeitsbereich	Max. 90 % RH	Max. 90 % RH
Lagertemperatur	-20 °C ~ 50 °C (-4 °F ~ 122 °F) (optimal 15 °C ~ 25 °C (59 °F ~ 77 °F))	-20 °C ~ 50 °C (-4 °F ~ 122 °F) (optimal 15 °C ~ 25 °C (59 °F ~ 77 °F))

*Ob diese Batterie geladen oder entladen werden kann, hängt von der tatsächlichen Temperatur der Batterie ab.

*Diese Batterie aktiviert die automatische Heizfunktion, wenn die Ladetemperatur unter 0 °C (32 °F) fällt.

5. Batterie-Übersicht

5.1 Einführung zur Batterie

Es gibt zwei Arten von EcoFlow LFP-Batterien, 5 kWh LFP-Batterien und 2 kWh LFP-Batterien, die beide den sichersten und zuverlässigsten Typ von Lithium-Eisenphosphat-Batteriezellen verwenden (LiFePO₄ oder LFP). Die Nennspannung einer einzelnen LFP-Zelle beträgt 3,2 V. Die 5 kWh-LFP-Batterie besteht aus 16 Zellen (100 AH pro Zelle) in 16S1P, die 2 kWh-LFP-Batterie besteht aus 32 Zellen (20 AH pro Zelle) in 16S2P. Die Nennspannung beider Batterien beträgt $16 \times 3,2 \text{ V} = 51,2 \text{ V}$.

Beide Batterien verfügen über ein integriertes Batteriemanagementsystem, welches das Batteriesystem jederzeit in einem angemessenen Betriebszustand hält und die Lebensdauer der Batterie verlängert.

Die Batterie verfügt über ein integriertes automatisches Heizsystem, das sicherstellt, dass die Batterie bei -20 °C~50 °C (-4 °F~122 °F) sicher und schnell geladen werden kann.

5.2 EcoFlow Power Kits

EcoFlow Power Kits bestehen aus dem EcoFlow Power Hub, der LFP-Batterie, der AC/DC Smart Verteilertafel, der Power Kit-Konsole, dem starren/flexiblen/faltbaren Solarpanel und dem Smart Generator.

Das modulare Stromversorgungssystem zielt darauf ab, die Bedürfnisse von Kunden in netzfernen Szenarien zu erfüllen, wie zum Beispiel Wohnwagen, netzunabhängige Gebäude, Sportboote und Hausstromversorgung.

Das modulare Stromversorgungssystem ist extrem einfach zu installieren und sofort einsatzbereit. Durch die Verwendung eines 48-V-Batteriesystems werden der Durchmesser und das Gewicht der Batteriekabel erheblich reduziert, was die Kosten für die Verkabelung senkt und die Sicherheit erhöht. Der Stromverbrauch des Systems kann jederzeit und überall über die EcoFlow-App überwacht werden.

Das modulare Stromversorgungssystem unterstützt mehrere Ladeverfahren, wie Solarladen, Laden über Lichtmaschine, Laden über intelligente Generatoren und Laden über Wechselstrom. Das Gerät ist in der Lage, 12 V oder 24 V Gleichstrom und 120 V Wechselstrom (entsprechend den lokalen Normen) über die AC/DC Smart-Verteilertafel auszugeben, sodass es die meisten Wechsel- und Gleichstromgeräte mit Strom versorgen kann.

Wohnwagen und Sportboote

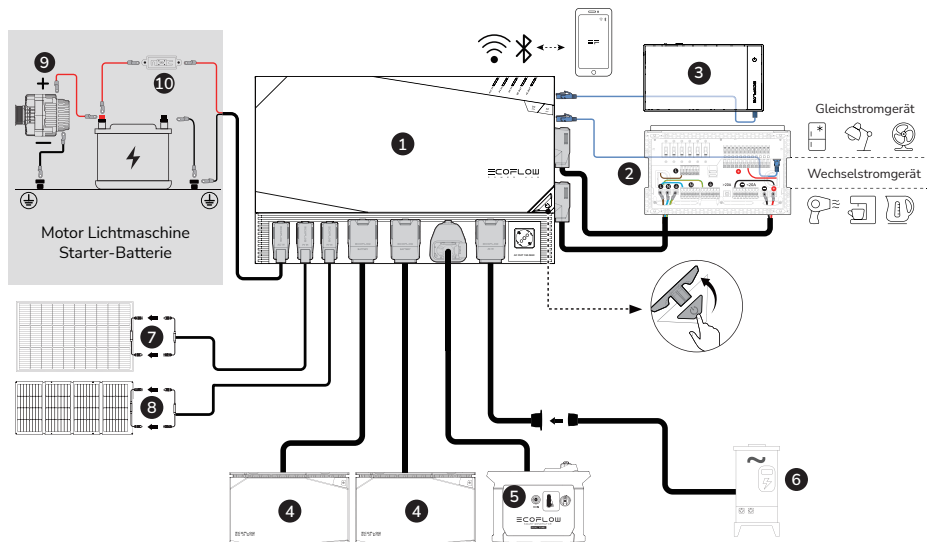

Netzunabhängiger Aufbau und Haussicherung

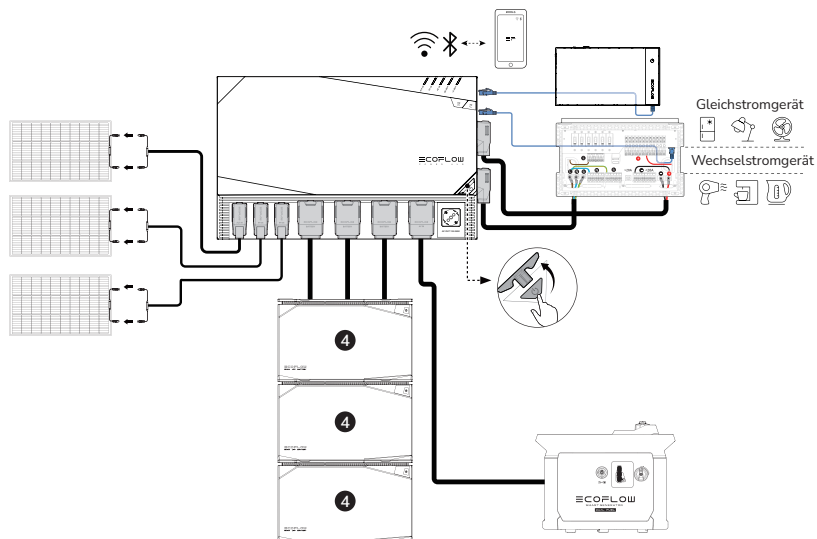

- | | |
|----------------------------------|--------------------------------------|
| 1. EcoFlow Power Hub | 6. Landstrom Campingplatz |
| 2. AC/DC Smart Disribution Panel | 7. Rigides oder flexibles Solarmodul |
| 3. Power Kit-Konsole | 8. Faltbares / tragbares Solarpanel |
| 4. EcoFlow 5 kWh-/2 kWh-LFP-Akku | 9. Fahrzeug-Lichtmaschine |
| 5. EcoFlow Smart Generator | 10. Fuse-100A (Kaufen Sie es selbst) |

Hinweis: Die Abbildung zeigt die verschiedenen Steckdosentypen in den verschiedenen Ländern. Sie dient nur als Referenz, bitte beziehen Sie sich auf das tatsächliche Produkt.

5.3 Erscheinungsbild der Batterie

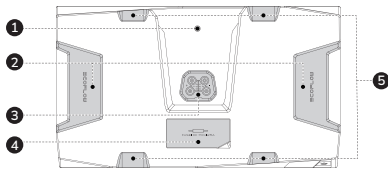

1. Polarität des LFP-Batterieadapters
Schraubenposition
2. Griff
3. LFP-Batterie-Steckeranschluss

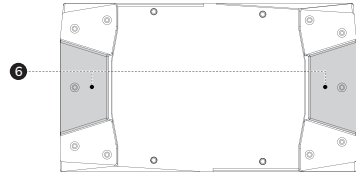

4. Sicherungsabdeckung
5. Aussparung für Riemen
6. Basis-Stapelaussparung

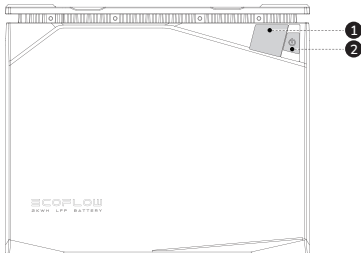

1. Digitale Anzeige
2. Ein/Aus-Taste

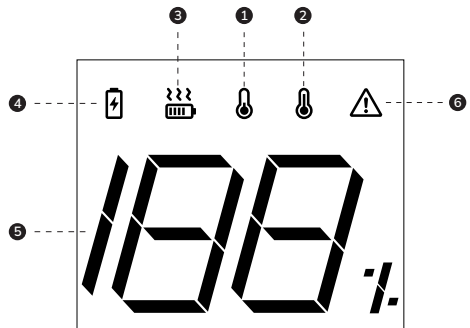

1. Anzeige für niedrige
Temperatur
2. Anzeige für hohe
Temperatur
3. Heizungsstatus-
Anzeige
4. Ladezustandsanzeige
5. Batteriestandsanzeige
6. Warnanzeige für
Schutz

Zu den Schutzarten gehören:
Überentladungsschutz
Überladungsschutz
Überlastschutz
Kurzschlusschutz
Überstromschutz usw.

6. Batteriebetrieb

6.1 Batterie ein- und ausschalten

Die Batterie kann auf zwei Arten eingeschaltet werden, durch Aufladen oder über Tasten.

Folgende Tasten können zum Einschalten der Batterie verwendet werden:

1. Hauptschalter für die Batterie,
2. Hauptschalter für die EcoFlow Power Kit-Konsole,
3. Hauptschalter für den EcoFlow Power Hub.

Die Batterie kann über folgende Tasten ausgeschaltet werden:

1. Hauptschalter für die Batterie,
2. Hauptschalter für die EcoFlow Power Kit-Konsole,
3. Hauptschalter für den EcoFlow Power Hub
4. EcoFlow App.

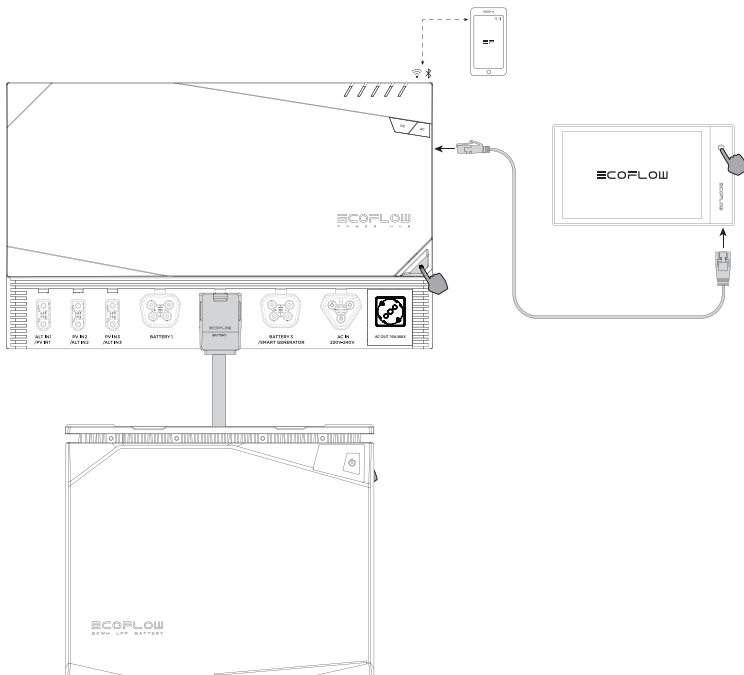

Einschalten: Halten Sie die Netztaaste 2 Sekunden lang gedrückt. Die Batterie schaltet sich ein. Drücken Sie kurz die Netztaaste, um den Bildschirm zu aktivieren. Nach dem Einschalten leuchtet die Anzeige und zeigt den verbleibenden Batteriestand an.

Ausschalten: Halten Sie die Netztaaste 3 Sekunden lang gedrückt. Die Batterie schaltet sich aus.

Ruhemodus: Nach dem Einschalten der Batterie über die Netztaaste leuchtet die Anzeige für 5 Minuten und schaltet sich der Anzeige dann automatisch ab. Um die Anzeige ein- oder auszuschalten, drücken Sie kurz die Netztaaste.

6.2 Laden und Entladen der Batterie

6.2.1 Anschließen der Batterie an den EcoFlow Power-Kits

Schließen Sie den Akku zum Laden an die Power Kits an (wie folgt).

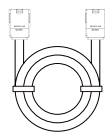
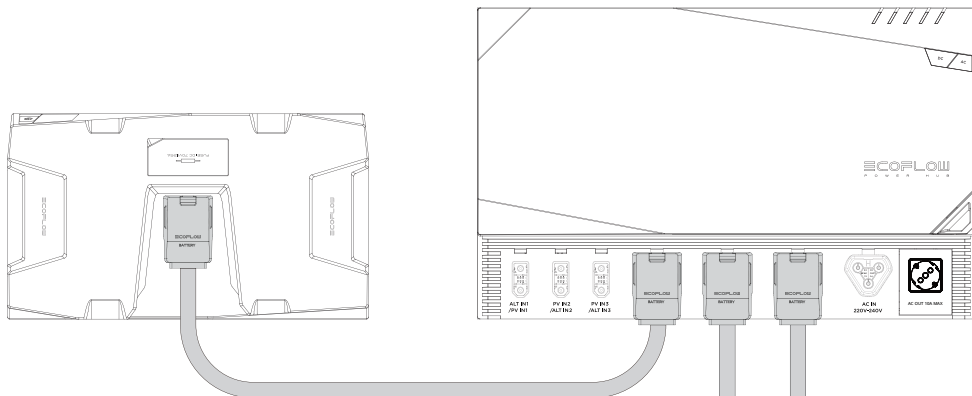

* Das LFP Batterie-Stromkabel besteht aus einem AWG4 Stromkabel (max. Dauerstrom 100 A) und einem Kommunikationskabel.

6.2.2 Anschließen der Batterie an Stromversorgungssysteme von Drittanbietern

Die EcoFlow LFP-Batterie ist mit den meisten handelsüblichen 40 V~60 V-Stromversorgungssystemen von Drittanbietern kompatibel.

Der Benutzer kann den Betriebsstatus der einzelnen Batterien überwachen, indem er die EcoFlow Power Kit-Konsole oder den EcoFlow Wireless Kommunikations-Dongle über den RJ45-Anschluss anschließt.

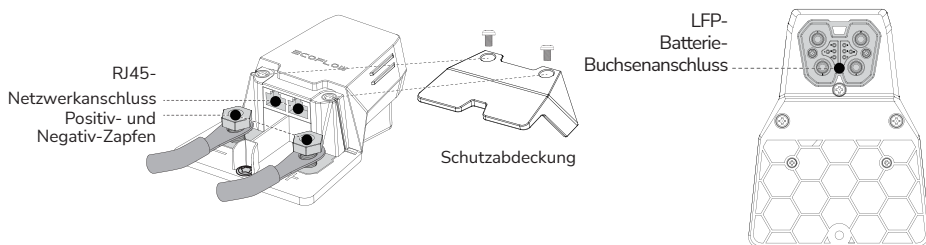

* Muss separat erworben werden

*EcoFlow Power Kit-Konsole oder EcoFlow Wireless Kommunikations-Dongle müssen separat erworben werden.

Dieser Adapter verfügt über zwei RJ45-CAN-Bus-Anschlüsse. Jeder Anschluss kann mit dem EcoFlow Wireless Communication Dongle, der Power Kit Console oder einem anderen Adapter verbunden werden. Wenn zwei oder mehr Akkupacks angeschlossen sind und der RJ45-CAN-Bus-Anschluss nicht mit einem der oben genannten Module verbunden ist, MUSS ein RJ45-CAN-Bus-Abschlusswiderstand an den Anschluss angeschlossen werden, um eine ordnungsgemäße Kommunikation im gesamten System zu gewährleisten.

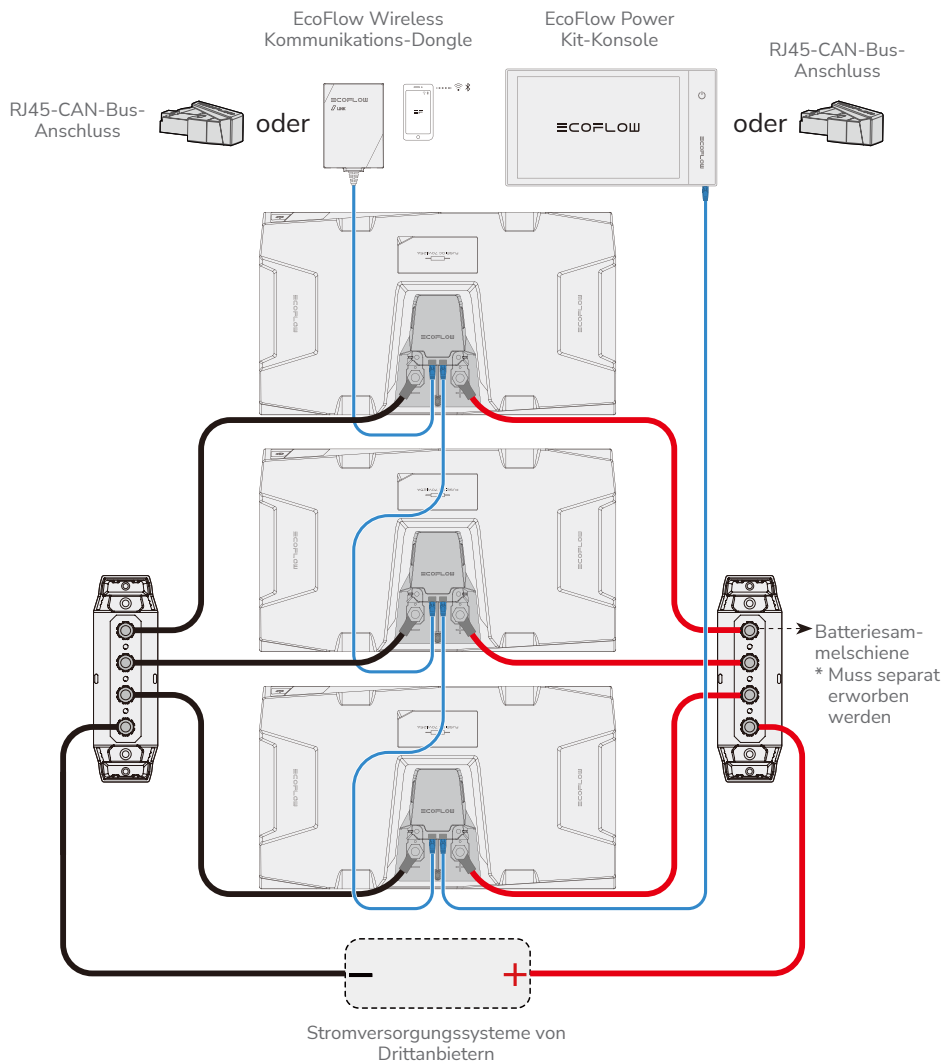

Der Benutzer sollte ein geeignetes Anschlusskabel wählen, das der Leistung des Stromversorgungssystems eines Drittanbieters und dem Entladestrom der Batterie entspricht.

Die folgende Tabelle zeigt die Belastbarkeit der verschiedenen Batterieanschlusskabel:

Strom (A)	Kabelgröße (AWG)
15	14
25	12
40	10
60	8
80	6
100	4
120	2
150	1/0

6.2.3 Vorentladung der Batterie

Die Batterie-Vorentladung ist eine Funktion zur vorübergehenden Begrenzung des Entladestroms, bevor die Batterie mit hohem Strom entladen wird. Dadurch werden die Kondensatoren externer elektrischer Geräte vor einer Beschädigung durch plötzlichen hohen Strom geschützt. Nach dem Anschluss sorgt ein Strombegrenzungswiderstand in der Batterie dafür, dass sich die Kondensatoren externer elektrischer Geräte langsam aufladen. Wenn die Kondensatorspannung auf 90 % der Batteriespannung ansteigt, hebt das Batteriemanagementsystem die Begrenzung des Entladestroms auf, und die Batterie kann normal mit hohem Strom entladen werden.

6.3 Automatisches Heizen

6.3.1 Aufheizen beim Laden

Die EcoFlow LFP-Batterie ist mit einer Ladeheizfunktion ausgestattet, die den Betrieb bei niedrigen Temperaturen ermöglicht.

Die Ladungsheizung wird automatisch aktiviert, wenn die Umgebungstemperatur unter 0 °C (32 °F) liegt und die Batterie im Lademodus ist. Die Aktivierungsreihenfolge ist wie folgt:

1. Bedingungen für selbstständiges Aufheizen beim Laden: Ladeleistung des Ladegeräts ≥ 200 W und die 2-kWh-Batterie unter 17 °C (5-kWh-Batterie unter 22 °C).
2. Wenn die Batterietemperatur über 5 °C liegt, beginnt das Ladegerät mit dem Ladevorgang.
3. Wenn die 2-kWh-Batterie ≥ 17 °C (5-kWh-Batterie ≥ 22 °C) erreicht oder ein Fehler vorliegt, wird das automatische Heizen der Batterie gestoppt.

6.3.2 Aufheizen beim Entladen

Die Batteriekapazität kann sich beim Entladen mit hoher Leistung bei niedriger Temperatur erheblich verringern. Die EcoFlow LFP-Batterie ist mit einer Entladeheizfunktion ausgestattet, um dieser Situation entgegenzuwirken. Die Entladeheizung kann manuell aktiviert werden, indem Sie in der EcoFlow-App wie folgt auf die Schaltfläche für die Entladeheizung tippen:

1. Wenn die Batterietemperatur zwischen -21 °C und 0 °C liegt und der SOC ≥ 50 % beträgt, kann der Benutzer durch Tippen auf die Entladeheizungstaste in der EcoFlow-App die Entladeheizung starten.
2. Wenn der SOC < 40 % beträgt oder die Batterietemperatur über 10 °C liegt, wird die Entladeheizung automatisch gestoppt.

Warum kann die Batterie die Entladeheizung nicht automatisch aktivieren?

Im Gegensatz zur Ladeheizung, die Strom von der Ladequelle verbraucht, verbraucht die Entladeheizung Strom von der Batterie. Wenn die Batterie bei niedrigen Temperaturen automatisch die Entladeheizung einschaltet, kann dies zu einer häufigen Entladung der Batterie selbst führen.

6.4 Parallelschalten von Batterien

6.4.1 Paralleles Aufladen und Entladen

Parallelschaltung von Batterien über den EcoFlow Power Hub

Die EcoFlow LFP-Batterie ist ein 48-V-Batteriesystem und unterstützt nur die Parallelschaltung. Es können bis zu drei EcoFlow LFP-Batterien gleichzeitig an den EcoFlow Power Hub angeschlossen werden. Das EcoFlow LFP Batterie-Stromkabel verfügt über ein voreingestelltes Kommunikationssignal, mit dem parallel geschaltete Batterien miteinander kommunizieren können.

* Verwenden Sie die Batterie nicht in einer Reihenschaltung, da dies zu einer Beschädigung der Batterie führen kann.

1. Stellen Sie sicher, dass die Batterie vor dem Anschließen ausgeschaltet ist.
2. Schließen Sie die Batterie über das EcoFlow LFP Batterie-Stromkabel an den EcoFlow Power Hub an, wie in der Abbildung unten dargestellt.

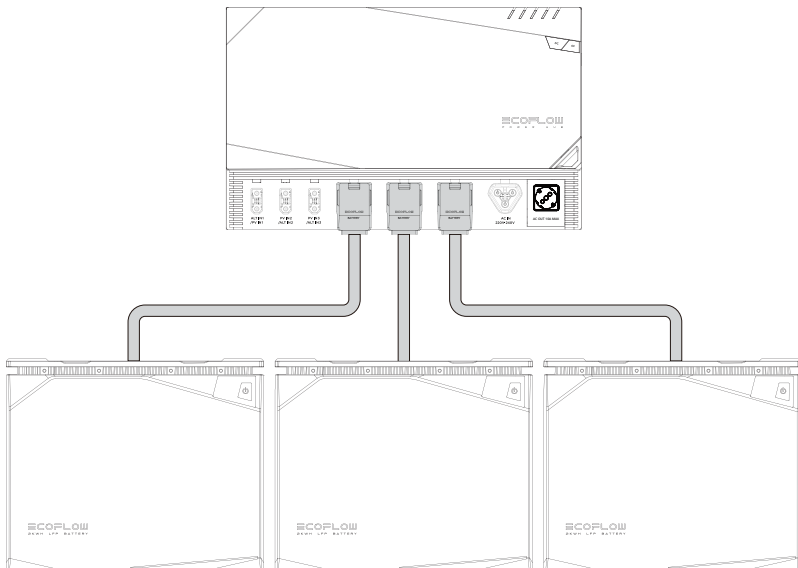

6.5 Batteriemanagementsystem

Die Batterie ist mit einem Batteriemanagementsystem (BMS) ausgestattet und verfügt über die folgenden Batterieschutzfunktionen:

Unterspannungsschutz bei entladener Batterie	Verhindert die Überentladung von Batterien
Überspannungsschutz beim Laden der Batterie	Verhindert ein Überladen der Batterien
Überhitzungsschutz beim Laden/Entladen der Batterie	Verhindert eine hohe Batterietemperatur
Überstromschutz beim Laden/Entladen der Batterie	Verhindert übermäßigen Batteriestrom
Batterieausgleichsfunktion	Hält jede einzelne Zelle in gleichem Zustand, um sicherzustellen, dass die Batterie in einem optimalen Zustand für den Gebrauch ist

*Wenn der Schutz ausgelöst wird, klemmen Sie die Batterie ab und lassen Sie sie einige Zeit liegen, bevor Sie sie wieder einschalten.

6.6 Auswechseln der Sicherung

Die EcoFlow 5 kWh LFP-Batterie verfügt über eine integrierte austauschbare DC 70V/150A-Sicherung, während die 2 kWh LFP-Batterie über eine integrierte austauschbare DC 70V/125A-Sicherung verfügt. Unter normalen Betriebsbedingungen besteht keine Gefahr, dass die Sicherung durchbrennt. Wenn ein externer Kurzschluss auftritt und das Batteriemanagementsystem nicht rechtzeitig geschützt wird, brennt die Sicherung sofort durch, um die Batterie zu schützen. Wenn ein Kurzschluss auftritt und die Batterie nicht geladen oder entladen werden kann, muss die Sicherung ersetzt werden. Der Austausch wird wie folgt vorgenommen:

1. Stellen Sie sicher, dass die Batterie aus geschaltet ist, öffnen Sie die Sicherungsabdeckung mit einem geeigneten Werkzeug und bewahren Sie die Abdeckung an einem sicheren Ort auf.

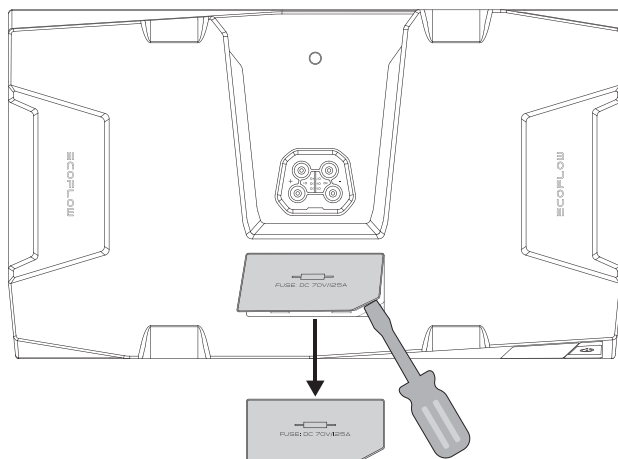

2. Ersetzen Sie die neue Sicherung und bringen Sie die Abdeckung wieder an.

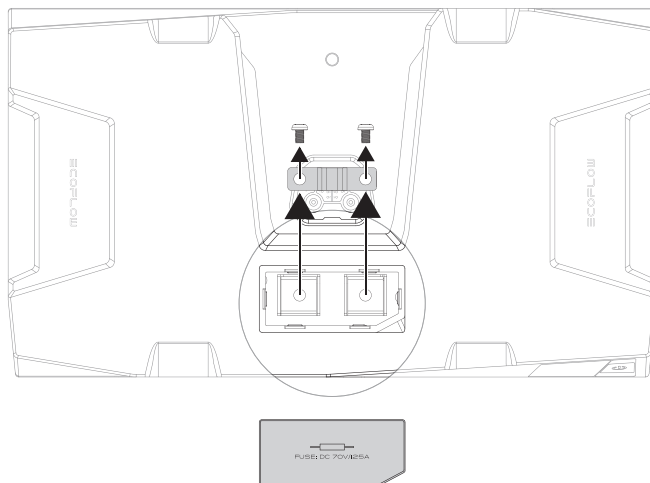

7. Installation der Batterie

Vorsichtsmaßnahmen

1. Überprüfen Sie nach dem Öffnen des Batteriepacks zunächst die Batterie und das Zubehör. Wenn die Batterie beschädigt ist oder Teile fehlen, wenden Sie sich bitte an den Anbieter.
2. Stellen Sie sicher, dass die Batterie vor der Installation ausgeschaltet ist.
3. Stellen Sie sicher, dass die elektrischen Spezifikationen der Batterie mit den entsprechenden Geräten und Systemen kompatibel sind.
4. Halten Sie die Batterie von Flammen und Flüssigkeiten fern.

*Im Falle von Bewegungen und Vibrationen, wie in Wohnwagen und Booten, muss die Batterie in den folgenden drei Konfigurationen befestigt werden, um ein Umfallen der Batterie zu verhindern.

LFP-Batteriehalterung

1

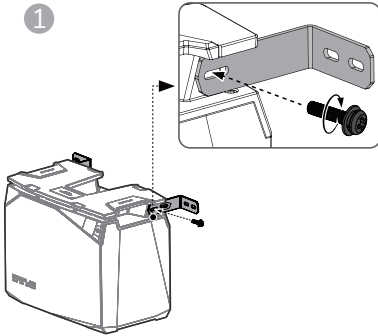

2

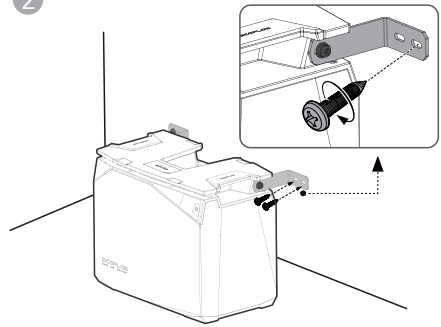

3

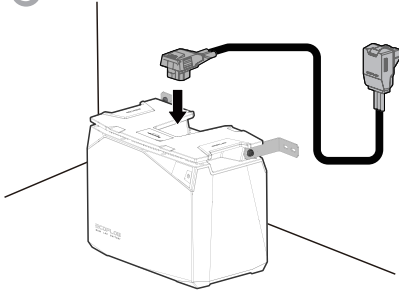

4

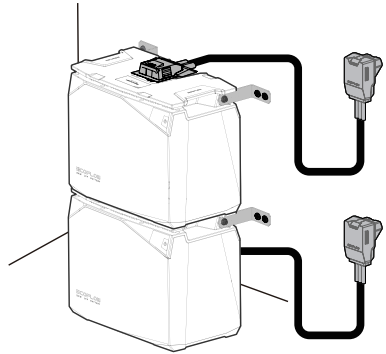

5

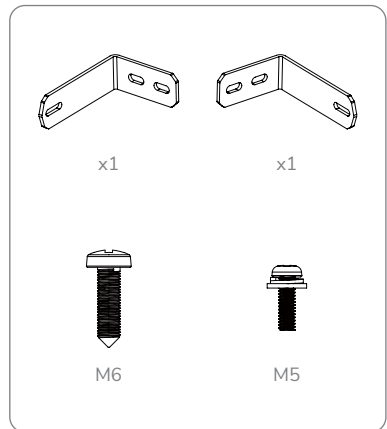
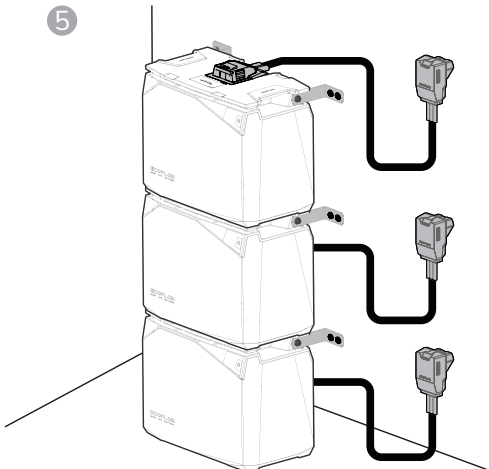

LFP-Batterie-Wandhalterung

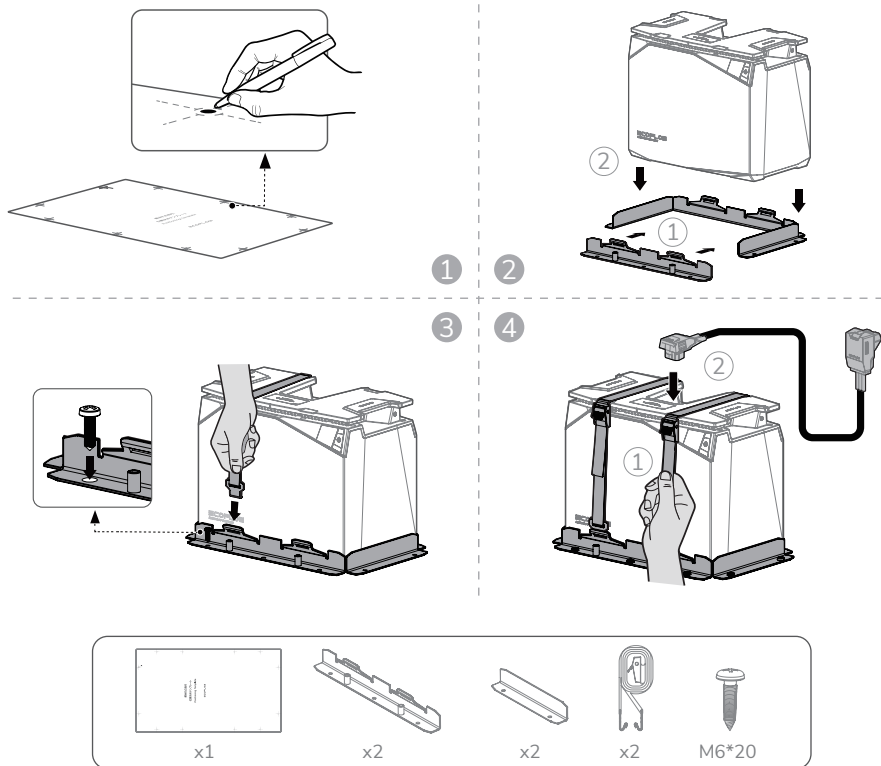

8. Wartung und Entsorgung der Batterie



8.1 Wartung und Pflege

1. Um die Gesundheit der Batterie zu erhalten, sollte das Gerät in einer Umgebung zwischen $-10\text{ }^{\circ}\text{C}$ und $45\text{ }^{\circ}\text{C}$ aufbewahrt werden, wobei ein Bereich von ca. $0\text{ }^{\circ}\text{C}$ bis $30\text{ }^{\circ}\text{C}$ empfohlen wird.
2. Das Produkt an einem trockenen, kühlen und gut belüfteten Ort lagern, der sicher ist und an dem keine Sturzgefahr besteht.
3. Achten Sie darauf, dass das Gerät nicht in der Nähe von Wasserquellen, Wärmequellen, starken Magnetfeldern, Umgebungen mit korrosiven Gasen und entflammaren oder explosiven Substanzen steht.
4. Laden und entladen Sie das Produkt bei langfristiger Lagerung einmal alle 3 Monate (vollständig aufladen und dann zur Lagerung auf 60 % entladen), um die Gesundheit der Batterie zu erhalten.
5. Lagern Sie das Gerät nicht länger als 6 Monate ohne Aufladung oder Benutzung, da sonst die Garantie erlischt.

8.2 Entsorgung

1. Stellen Sie sicher, dass die Batterie vollständig entladen ist, bevor Sie sie in einem dafür vorgesehenen Behälter für das Batterierecycling entsorgen, sofern dies möglich ist. Die Batteriezellen enthalten gefährliche Chemikalien und dürfen nicht über den Hausmüll entsorgt werden. Bitte beachten Sie die lokalen Gesetze und Vorschriften des Benutzers zum Recycling und zur Entsorgung von Lithium-Batterien, um relevante Details zu erfahren.
2. Wenn die Batterie aufgrund eines Fehlers des Produkts selbst nicht vollständig entladen werden kann, darf die Batterie nicht direkt entsorgt werden. Wenden Sie sich für die weitere Entsorgung an ein spezialisiertes Batterie-Recyclingunternehmen.
3. Eine tiefentladene Batterie lässt sich nicht einschalten. Bitte entsorgen Sie die Batterie entsprechend den lokalen Gesetzen und Vorschriften.

9. Fehlerbehebung

Fehlerbeschreibung	Fehlertyp	Wiederherstellungsmethoden
 Symbol bleibt eingeschaltet	Anzeige für niedrige Temperatur	Aufladen: Automatische Wiederherstellung nach einer Batterietemperatur von über 5 °C (41 °F) Entladung: Automatische Wiederherstellung nach einer Kerntemperatur von über -17 °C (1,4 °F)
 Symbol bleibt eingeschaltet	Anzeige für hohe Temperatur	Aufladen: Automatische Wiederherstellung nach Abkühlung auf unter 42 °C (107 °F) Entladen: Automatische Wiederherstellung nach Abkühlung auf unter 52 °C (125 °F)
 Symbol blinkt	Überentladungsschutz	Batterieladung, automatische Wiederherstellung bei SOC > 0 %
	Überladungsschutz	Automatische Unterbrechung und Wiederherstellung des Ladevorgangs nach teilweisem Verbrauch der Batterieleistung
	Überlastschutz	Entfernen Sie das überlastete Gerät und starten Sie die Maschine zur Wiederherstellung neu
	Kurzschlusschutz	Professionelle Inspektion empfohlen, um die Ursache des Kurzschlusses zu beseitigen
	Überstromschutz	Entfernen Sie den Überstromschutz und starten Sie das Gerät neu, um es wiederherzustellen

10. Häufig gestellte Fragen

- 1. Welche Art von Batteriechemie wird in diesem Produkt verwendet?**
Dieses Produkt verwendet hochwertiges Lithium-Eisenphosphat.
- 2. Wie reinige ich die Batterie?**
Die Batterie kann mit einem trockenen, weichen und sauberen Tuch oder Papiertuch abgewischt werden.
- 3. Sind Lithium-Batterien sicher?**
Die EcoFlow LFP-Batterie ist durch ein Hochleistungs-BMS geschützt und wurde strengen Tests unterzogen, um die Sicherheit während des Gebrauchs zu gewährleisten.
- 4. Können die 5 kWh LFP-Batterie und die 2 kWh LFP-Batterie parallel verwendet werden?**
Dies wird nicht empfohlen – bei der parallelen Verwendung von zwei Modellen ist die Konsistenz der Batterien nicht gewährleistet, was zu einer verkürzten Lebensdauer der Batterien oder sogar zu einem Sicherheitsrisiko führen kann.
- 5. Darf ich die Batterie auch bei niedrigen Temperaturen aufladen?**
Ja, wenn die Batterie bei niedrigen Temperaturen $-20\text{ °C} \leq T \leq 0\text{ °C}$ ($-4\text{ °F} \leq T \leq 32\text{ °F}$) geladen wird, wird die Ladeerwärmungsfunktion eingeschaltet, um die Batterie zu erwärmen, bevor sie normal geladen wird.
- 6. Darf die Batterie mit Stromversorgungssystemen anderer Hersteller verwendet werden?**
Ja, der Benutzer muss dafür eine zusätzliche Verkabelung vornehmen.
- 7. Wie lagere ich die Batterie?**
Wenn Sie die Batterie lagern, schalten Sie sie zuerst aus und lagern Sie sie dann an einem trockenen, belüfteten Ort bei Raumtemperatur und halten Sie sie von Wasserquellen fern.
- 8. Kann die Batterie beim Laden mit MPPT bei einer Umgebungstemperatur unter 0 °C (32 °F) erwärmt werden?**
Ja. Abhängig von der Intensität der Sonneneinstrahlung und der Leistung des vom Nutzer verwendeten Solarmoduls. Es wird empfohlen, mindestens 400 W an Solarmodulen anzuschließen.

≡COFLOW